

# BX CAUDALIE 150 CL

## PREMIUM



En conservant l'ADN de la version 75 cl, le magnum CAUDALIE offre un style modernisé unique grâce à la ligne singulière de son épaule et l'affirmation d'un col au diamètre généreux. Avec un poids optimisé de seulement 920 g, il incarne la nouvelle ère du premium : une présence statutaire alliée à une performance environnementale d'exception, offrant ainsi un positionnement stratégique idéal.

While preserving the DNA of the 75 cl version, the CAUDALIE magnum offers a unique, modernized style thanks to the singular line of its shoulder and the bold presence of a generous neck diameter. With an optimized weight of only 920 g, it embodies the new era of premium: a statuesque presence combined with exceptional environmental performance, providing an ideal strategic positioning.

## CARACTÉRISTIQUES TECHNIQUES TECHNICAL FEATURES

Contenance Capacity	150 cl 50.73 oz
Référence Reference	7742
Bague Finish	Plate
Diamètre bague maxi Maxi finish diameter	32,5 mm 1.28 in
Diamètre de débouchage Entrance bore diameter	18,5 mm 0.73 in
Poids Weight	920 g 32.45 oz
Hauteur totale Overall height	359,8 mm 14.17 in
Diamètre corps Body diameter	95,9 mm 3.78 in
Niveau de remplissage Fill height	73 mm 2.87 in
Choix qualitatif Quality	Standard
Profondeur piqûre Punt height	25 mm 0.98 in
Teinte Glass color	<input type="radio"/> Extra Blanc Extra White Flint <input checked="" type="radio"/> Antique Antique Green

## EMBALLAGE PACKING

Nombre d'articles par couche Bottles per layer	142
Nombre de couches Number of layers	5
Nombre d'articles par palette Bottles per pallet	710
Poids total palette Pallet gross weight	685 kg
Hauteur totale Overall height	1,97 m

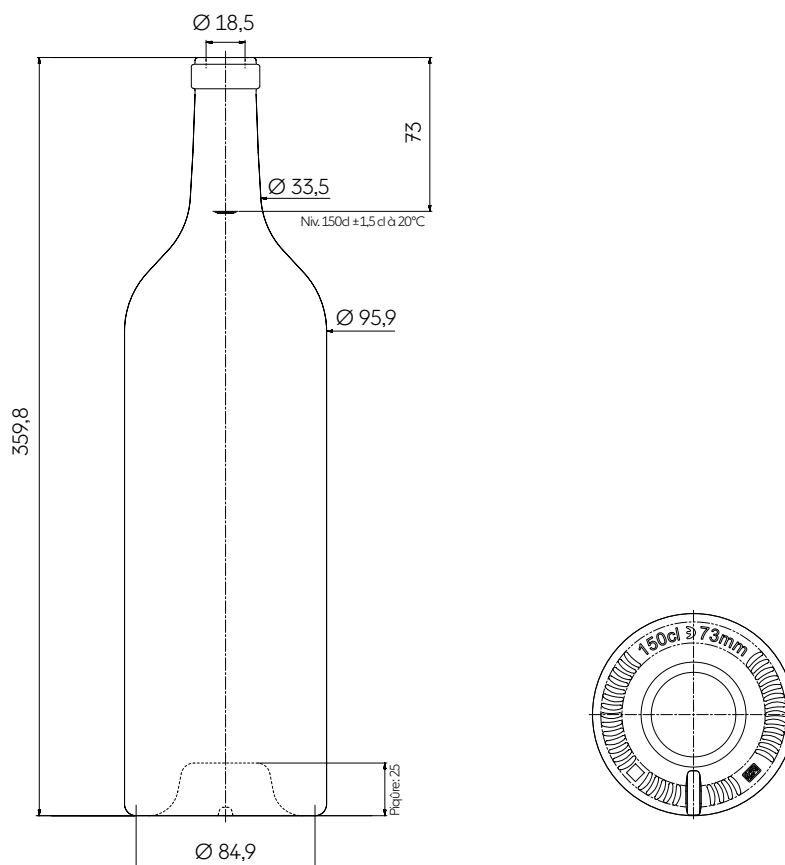

Les éléments techniques figurant sur ce document n'ont pas de caractère contractuel, ils sont communiqués à titre indicatif.

The technical elements contained in this document are for guidance only, and do not form part of the product specification.

3, Place de la Gare - 60960 Feuquières France — T +33 (0)3 44 46 45 45 | www.saverglass.com | Février 2026