

BX CAUDALIE 150 CL

PREMIUM



While preserving the DNA of the 75 cl version, the CAUDALIE magnum offers a unique, modernized style thanks to the singular line of its shoulder and the bold presence of a generous neck diameter. With an optimized weight of only 920 g, it embodies the new era of premium: a statuesque presence combined with exceptional environmental performance, providing an ideal strategic positioning.

Conservando el ADN de la versión de 75 cl, el magnum CAUDALIE ofrece un estilo modernizado único gracias a la línea singular de su hombro y la afirmación de un cuello de diámetro generoso. Con un peso optimizado de tan solo 920 g, encarna la nueva era de lo premium: una presencia estatutaria aliada a un desempeño ambiental excepcional, ofreciendo así un posicionamiento estratégico ideal.

TECHNICAL FEATURES ESPECIFICACIONES TÉCNICAS

Capacity Capacidad	50.73 oz 150 cl
Reference Referencia	7742
Finish Boca	Plate
Maxi finish diameter Diámetro de la boca máximo	1.28 in 32,5 mm
Entrance bore diameter Diámetro de entrada	0.73 in 18,5 mm
Weight Peso	32.45 oz 920 g
Overall height Altura total	14.17 in 359,8 mm
Body diameter Diámetro cuerpo	3.78 in 95,9 mm
Fill height Nivel de llenado	2.87 in 73 mm
Quality Criterio de calidad	Standard
Punt height Altura picadura	0.98 in 25 mm
Glass color Color de vidrio	<input type="radio"/> Extra White Flint Extra Blanco <input checked="" type="radio"/> Antique Green Verde Antique

PACKING EMBALAJE

Number of bottles per layer Número de botellas por capa	142
Number of layers Número de capas	5
Number of bottles per pallet Número de botellas por palet	710
Pallet gross weight Peso total por palet	685 kg
Overall height Altura total	1,97 m

The above packing details are for bulk pallets and vary by country.

Secondary packaging options are available in select countries.

Los detalles de empaque que se muestran arriba corresponden a pallets a granel y varían según el país. Las opciones de empaque secundario están disponibles en algunos países.

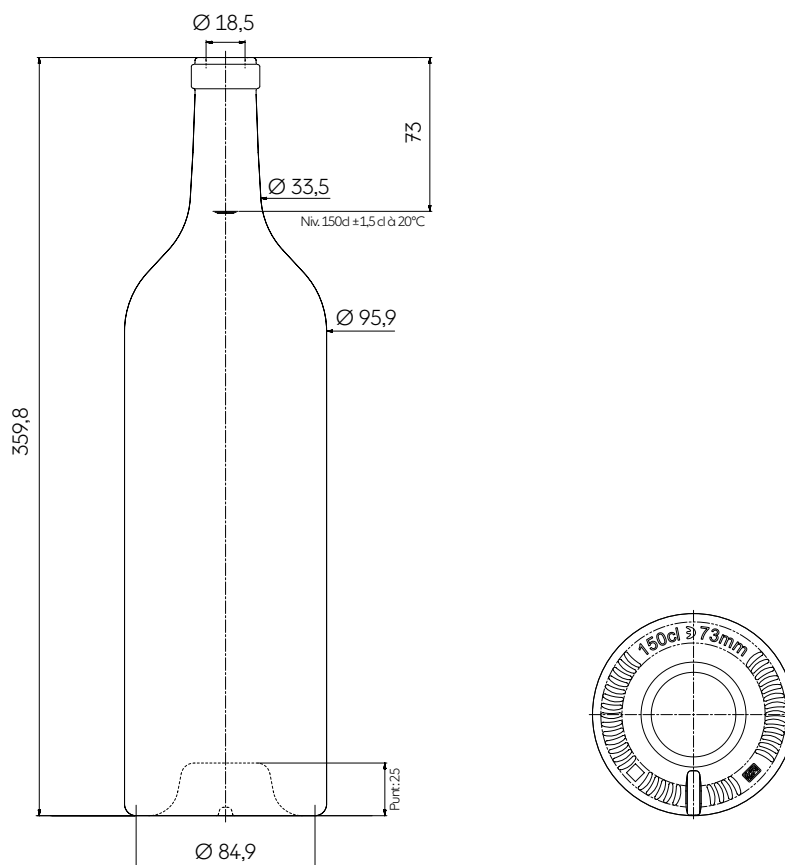

The technical elements contained in this document are for guidance only, and do not form part of the product specification.

Los elementos técnicos en este documento no tienen carácter contractual, sino meramente informativos.

3, Place de la Gare - 60960 Feuquieres France — T +33 (0)3 44 46 45 45 | www.saverglass.com | February 2026