

BX ANTIK 150 CL

PREMIUM



The Magnum BORDELAISE ANTIK 150 cl now completes our range, offering a casing worthy of the greatest wines. It maintains the timeless elegance and clean lines directly inspired by the mouth-blown glass bottles of yesteryear. This magnum is distinguished by its compact shape (height of 330.4 mm) and its well-defined shoulder, lending a refined and sensual impression. A punt with small pushout inside the punt further enriches its heritage, while incorporating an essential element of modernity: an optimised weight of only 900g. This choice combines the nobility of classic lines with eco-responsible performance.

El Magnum BORDELAISE ANTIK 150 cl completa ahora nuestra gama, ofreciendo un estuche digno de los mejores vinos. Conserva la elegancia atemporal y las líneas depuradas directamente inspiradas en las botellas de vidrio soplado de antaño. Este magnum se distingue por su forma compacta (altura 330,4 mm) y su hombro bien marcado, confiriendo una impresión a la vez sensual y refinada. Una picadura con boudine enriquece aún más su legado, al tiempo que incorpora un elemento de modernidad esencial: un peso optimizado de tan solo 900 g. Esta elección combina la nobleza de las líneas clásicas con el rendimiento eco-responsable.

TECHNICAL FEATURES ESPECIFICACIONES TÉCNICAS

Capacity Capacidad	50.73 oz 150 cl
Reference Referencia	7682
Finish Boca	Plate SB29 Ht13 Vinolok
Mini finish diameter Diámetro de la boca mínimo	1.20 in 30,5 mm
Maxi finish diameter Diámetro de la boca máximo	1.22 in 31 mm
Entrance bore diameter Diámetro de entrada	0.73 in 18,5 mm
Weight Peso	31.78 oz 901 g
Overall height Altura total	13.01 in 330,4 mm
Base diameter Diámetro de la base	3.74 in 95,1 mm
Shoulder diameter Diámetro hombro	4.23 in 107,5 mm
Fill height Nivel de llenado	2.48 in 63 mm
Quality Criterio de calidad	Standard
Punt height Altura picadura	1.38 in 35 mm
Glass color Color de vidrio	<input type="radio"/> Extra White Flint Extra Blanco <input checked="" type="radio"/> Antique Green Verde Antique

PACKING EMBALAJE

Number of bottles per layer Número de botellas por capa	99
Number of layers Número de capas	5
Number of bottles per pallet Número de botellas por palet	495
Pallet gross weight Peso total por palet	483 kg
Overall height Altura total	183 m

The above packing details are for bulk pallets and vary by country. Secondary packaging options are available in select countries.

Los detalles de empaque que se muestran arriba corresponden a pallets a granel y varían según el país. Las opciones de empaque secundario están disponibles en algunos países.

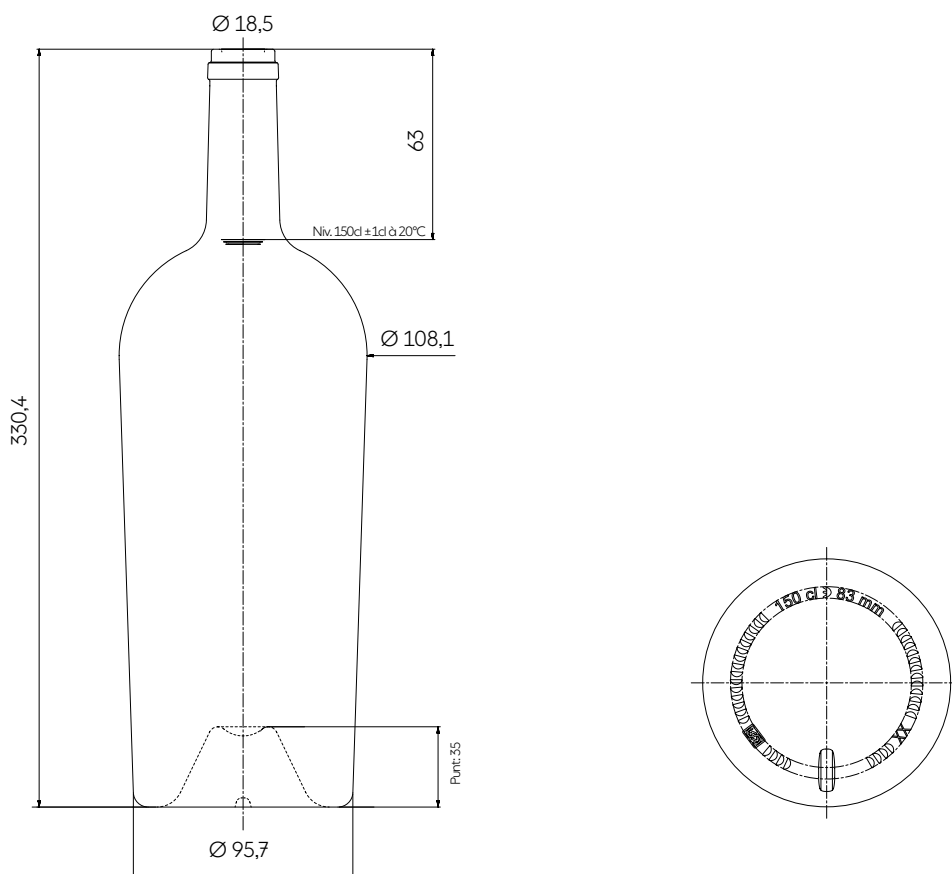

The technical elements contained in this document are for guidance only, and do not form part of the product specification.

Los elementos técnicos en este documento no tienen carácter contractual, sino meramente informativos.

3, Place de la Gare - 60960 Feuquieres France — T +33 (0)3 44 46 45 45 | www.saverglass.com | January 2026